

## Instruction manual - Joolz Cup holder

### Gebrauchsanweisung - Joolz Becherhalter

### Manual de instrucciones - Joolz Porta bebidas

### Manuel d'instructions - Joolz Porte-gobelet

#### Compatible with:

Joolz Day2, Joolz Day3, Joolz Day+, Joolz Day5,

Joolz Hub, Joolz Hub+, Joolz Hub2,

Joolz Aer, Joolz Aer+, Joolz Aer2,

Joolz Geo3,

Joolz Dot

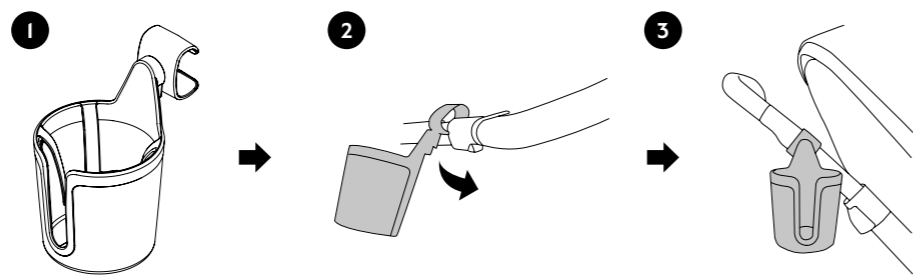
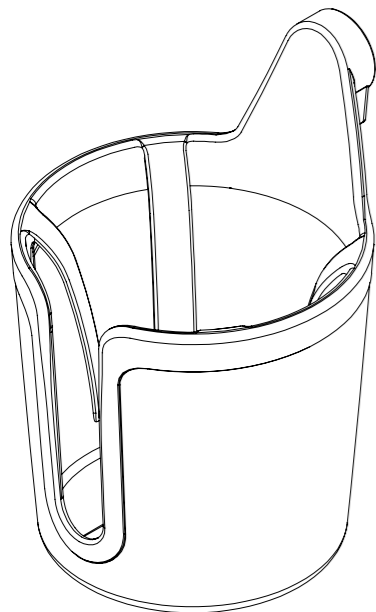

#### Only for Joolz Hub2

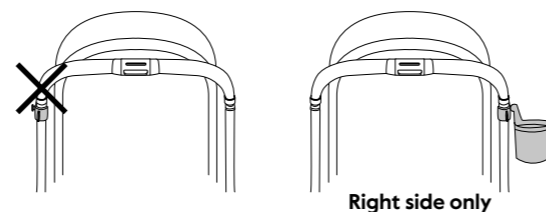
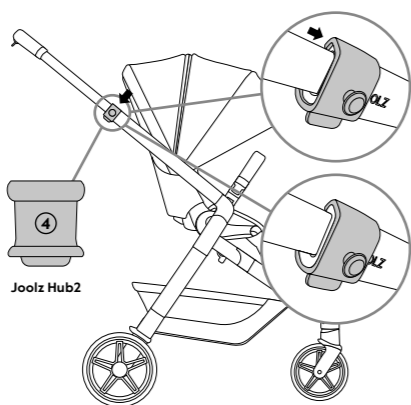

#### Joolz Aer/Aer+ / Aer2 / Dot

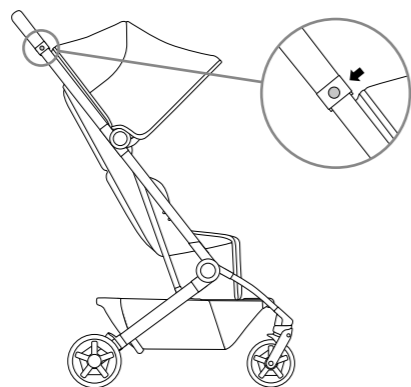

#### Do not use the cupholder on the Joolz Dot in reclined position

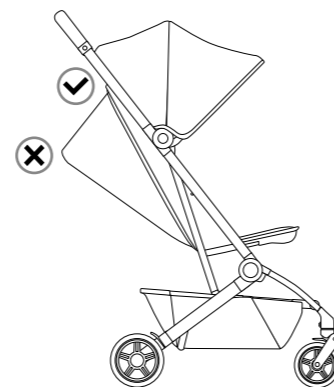

## ⚠ WARNING

### en IMPORTANT!

Do not use the cup holder for warm drinks (i.e. coffee), also not when in closed cups or cups covered by a lid. Warm drinks in the cup holder could leak and cause burns. Always remove the cup or the bottle from the cup holder before removing the seat/cot from the chassis and/or before collapsing the stroller to prevent damage or stains.

### WARNING

- Never hang additional items on the cupholder.
- Maximum weight 0,7 kg/1.5lbs.
- Do not lift the stroller by the cupholder.

### de WICHTIG!

Lesen Sie diese Bedienungsanleitung sorgfältig, bevor Sie mit der Verwendung des Joolz-Becherhalters beginnen. Verwenden Sie den Becherhalter nicht für warme Getränke (z.B. Kaffee), auch nicht, wenn die Tasse geschlossen oder mit einem Deckel versehen ist. Warme Getränke im Becherhalter können auslaufen und Verbrennungen verursachen. Um Schäden oder Flecken zu vermeiden, entfernen Sie Becher oder Flasche immer aus dem Becherhalter, bevor Sie den Sitz/die Wanne aus dem Rahmen nehmen und bevor Sie den Kinderwagen zusammenklappen.

### WAARUNG

- Niemals zusätzliche Elemente an den Becherhalter hängen.
- Höchstgewicht 0,7 kg.
- Kinderwagen nicht am Becherhalter hochheben.

### nl BELANGRIJK!

Lees deze handleiding aandachtig door, voordat u de Joolzbekervouder gebruikt. Gebruik de bekerhouder niet voor warme dranken (bijv. koffie), zelfs niet wanneer deze in een met een deksel afgesloten beker zitten. Warme dranken kunnen uit de bekerhouder lekken en brandwonden veroorzaken. Verwijder de beker of fles altijd uit de bekerhouder, voordat u het stoeltje/wiegje uit het onderstel haalt en/of voordat u de kinderwagen in elkaar klapt om schade en vlekken te voorkomen.

### WAARSCHUWING

- Hang nooit andere voorwerpen aan de bekerhouder.
- Maximaal gewicht 0,7 kg
- Til de kinderwagen niet op aan de bekerhouder.

### fr IMPORTANT!

Lire attentivement ce mode d'emploi avant d'utiliser le porte-gobelet Joolz. Ne pas utiliser le porte-gobelet pour des boissons chaudes (par ex.: café), même si elles sont contenues dans des gobelets avec couvercle. Les boissons chaudes dans le porte-gobelet pourraient se renverser et provoquer des brûlures. Toujours retirer le gobelet ou la bouteille du porte-gobelet avant d'enlever le siège/la nacelle du châssis et/ou de plier la poussette pour éviter de l'endommager ou de la tacher.

### AVERTISSEMENT

- Ne jamais suspendre d'articles supplémentaires au porte-gobelet.
- Poids maximal : 0,7 kg/1,5 lbs.
- Ne pas soulever la poussette en saisissant le porte-gobelet.

### es ¡¡IMPORTANTE!

Leer atentamente esta guía de usuario antes de comenzar a usar el sujetavvasos Joolz. No utilizar el sujetavvasos para bebidas calientes (por ejemplo, café), ni siquiera en tazas cerradas o vasos con tapa. Las bebidas calientes dentro del sujetavvasos podrían derramarse y provocar quemaduras. Retirar siempre el vaso o botella del sujetavvasos antes de extraer la sillita o el capazo del chasis y antes de plegar el carrito para evitar daños o manchas.

### ADVERTENCIA

- no colgar elementos adicionales del sujetavvasos.
- Peso máximo 0,7 kg/1,5 lbs.
- No levantar el carrito por el sujetavvasos.

### pt IMPORTANTE!

Leia cuidadosamente este guia do utilizador antes de começar a utilizar o suporte para copo da joolz. Não use o suporte para copo com bebidas quentes (por exemplo, café), mesmo que estejam em copos fechados ou em copos com tampa. As bebidas quentes no suporte para copo podem entornar-se e provocar queimaduras. Remova sempre o copo ou o biberão do suporte para copo antes de retirar a cadeira/alcova do chassis e/ou antes de dobrar o carrinho para evitar danos ou manchas. Importante! Guarde estas instruções para consulta futura.

### AVISO

- Nunca pendure itens adicionais no suporte para copo.
- Peso máximo de 0,7 kg.
- Não levante o carrinho pelo suporte para copo.

### it IMPORTANTE!

Leggere attentamente questo manuale prima di utilizzare il portabicchiere Joolz. Non utilizzare il portabicchiere per bevande calde (ad esempio caffè) e non utilizzare con tazze chiuse (anche da un coperchio). Le bevande calde nel portabicchiere potrebbero fuoriuscire e provocare ustioni. Rimuovere sempre la tazza o bottiglia dal portabicchiere prima di rimuovere il passeggino/ lettino dal telaio e/o prima di richiudere il passeggino per evitare danni e macchie.

### AVVISO

- Non agganciare mai altri articoli sul portabicchiere.
- Peso massimo 0,7 kg.
- Non sollevare il passeggino prendendolo per il portabicchiere.

### sv VIKTIG!

Använd inte mugghållaren till varma drycker (t.ex. kaffe), inte ens då muggen är stängd eller har lock. Varma drycker i mugghållaren kan skvätta ut och orsaka brännskador. Ta alltid bort muggen eller flaskan från mugghållaren innan sitsen/liggdelen tas bort från chassit och/eller innan vagnen fälls ihop, för att undvika skador eller fläckar.

### VARNING

- Häng aldrig föremål på mugghållaren.
- Max. vikt 0,7 kg.
- Lyft inte vagnen i mugghållaren.

### no VIKTIG!

Ikke bruk koppholderen til varme drikker (for eksempel kaffe), heller ikke når det er lukkede kopper eller kopper med lokk. Varm drikke i koppholderen kan lekke og forårsake brannskader. Fjern alltid koppen eller flasken fra koppholderen før du fjerner setet/bagen fra understellet og/eller før du klapper sammen barnevognen for å unngå skader eller flekker.

### ADVARSEL

- Ikke heng andre ting på koppholderen.
- Maksimal vekt 0,7 kg / 1,5 kg.
- Ikke løft barnevognen i koppholderen.

### fi TÄRKEÄÄ!

Kupinpidikettä ei saa käyttää kuumien juomien (ts. kahvin) kanssa eikä myöskään suljettujen tai kannella varustettujen kuppien kanssa. Kupinpidikkeessä pidetyt kuumat juomat voivat vuotaa ja aiheuttaa palovamman. Poista aina kuppi tai pullo pidikkeestä ennen istuimen/kopan irrottamista rungosta ja/tai ennen vaunujen taittamista kokoon vaurioiden tai tahrojen välttämiseksi.

### VAROITUS

- Älä koskaan ripusta muita esineitä kupinpidikkeeseen.
- Maksimipaino 0,7 kg.
- Rattaita ei saa nostaa kupinpidikkeestä.

### da VIGTIGT

Læs denne brugsanvisning omhyggeligt, inden du bruger joolz-koppholderen. Brug ikke koppholderen til varme drikkevarer (dvs. kaffe), heller ikke i lukkede kopper eller kopper, der er dækket af et låg. Varme drikke i koppholderen kan lække og forårsage forbrændinger. Fjern altid koppen eller flasken fra koppholderen, før sædet/ barnesengen fjernes fra chassiset, og/eller inden du klapper klappvognen sammen for at undgå skader eller pletter.

### ADVARSEL

- Hæng aldrig flere ting på koppholderen.
- Maks. Vægt 0,7 kg.
- Løft ikke klappvognen i koppholderen.

### ru ВАЖНО!

Не используйте подстаканник для теплых напитков (например, кофе), а также для закрытых чашек или чашек, закрытых крышкой. Теплые напитки могут проливаться из чашек, которые находятся в подстаканнике, и вызывать ожоги. Всегда снимайте чашку или бутылку с подстаканника перед снятием кресла/детской кроватки с шасси и (или) перед складыванием коляски, чтобы предотвратить возникновение каких-либо повреждений или пятен.

### ПРЕДУПРЕЖДЕНИЕ

- Никогда не кладите дополнительные предметы на подстаканник.
- Максимальный вес 0,7 кг/1,5 фунта.
- Не поднимите коляску за подстаканник.

### pl WAŻNE!

Nie należy używać uchwytu na kubek do gorących napojów (np. kawy), a także do napojów w zamkniętych kubkach lub zakrytych pokrywką. Gorące napoje w uchwycie mogą się wylać i spowodować poparzenie. Przed zdjęciem siedziska/gondoli z podwozia i/lub przed złożeniem wózka należy zawsze wyjąć kubek lub butelkę z uchwytu, aby zapobiec uszkodzeniu lub zaplamieniu.

### UWAGA

- Nie wolno wieszać innych przedmiotów na uchwycie na kubek.
- Maksymalne obciążenie 0,7 kg.
- Nie podnosić wózka za uchwyt na kubek.

### uk ВАЖЛИВО!

Не використовуйте тримач для склянки для теплих напоїв (наприклад, кави), а також для закритих чашок або чашок, закритих кришкою. Теплі напої можуть пролитися з чашок, що знаходяться в тримачі для склянки, і викликати опіки. Завжди знімайте чашку або пляшку з тримача для склянки перед зняттям крісла/дитячого ліжечка з шасі і (або) перед складанням візка, щоб запобігти виникненню будь-яких пошкоджень або плям.

### ПОПЕРЕДЖЕННЯ

- Ніколи не кладіть додаткові предмети на тримач для склянки.
- Максимальна вага 0,7 кг/1,5 фунта.
- Не піднімайте візок за тримач для склянки.

### ee TÄHTIS!

Ärge kasutage topsihoidikut soojade jookidega (nt kohv), isegi kui jook on suletud või kaanega kaetud topsis. Soojad joogid võivad topsihoidikust välja valguda ja tekitada põletusi. Võtke alati tops või pudel topsihoidikust välja enne istme/kookoni raamilt eemaldamist ja/või jalutuskäru kokkupanemist, et vältida kahjustusi või plekke.

### HOIATUS!

- Ärge kunagi riputage topsihoidiku külge muid esemeid.
- Maksimaalne kandevõime: 0,7 kg/1,5 naela.
- Ärge tõstke jalutuskäru topsihoidikust hoides.

### lv SVARĪGI!

Neizmantojiet krūzītes turētāju siltiem dzērieniem (piemēram, kafijai) pat tad, ja krūzītes ir slēgtas vai nosegtas ar vāku. Silti dzērieni krūzītes turētājā var izlīst un izraisīt apdegumus. Vienmēr izņemiet krūzīti vai pudeli no krūzītes turētāja pirms sēdekļa/kulbiņas noņemšanas no šasijas un/vai sporta ratiņu salikšanas, lai nepieļautu bojājumus vai plankumu rašanos.

### BRĪDINĀJUMS

- Nekad neko nekariniet pie krūzītes turētāja.
- Maksimālais svars 0,7 kg / 1,5 mārc.
- Neceliet ratiņus aiz krūzītes turētāja.

lt **SVARBU!**

Nenaudokite puodelio laikiklio karšties gėrimams (pvz., kavai), taip pat ir tada, kai puodelis uždaras ar uždenotas dangteliu. Karšti gėrimai iš puodelio laikiklio gali pratekėti ir nudeginti. Prieš nuimdami sėdynę / gultą nuo važiuoklės ir (arba) sulankstydami vežimėlį, visada išimkite puodelį ar buteliuką iš puodelio laikiklio, kad neapgadintumėte ir nesužeptumėte vežimėlio.

**ĮSPĖJIMAS**

- Ant puodelio laikiklio niekada nekabinkite papildomų daiktų.
- Maksimalus svoris – 0,7 kg.
- Nekeikite vežimėlio, laikydami už puodelio laikiklio.

sl **POMEMBNO!**

Ne uporabljajte držala za pijačo s steklenicami ali lončki z vročimi napitki (npr. kavo), tudi če so slednji v zaprtih lončkih ali lončkih s pokrovom. Steklenice/lončki z vročimi napitki v nastavku za steklenice/lončke lahko puščajo in povzročijo opekline. Pred odstranjenjem sedeža ali košare iz ogrodja in/ali preden zložite voziček, vedno odstranite lonček ali steklenico iz držala za lončke ter tako preprečite poškodbe ali madeže. .

**OPOZORILO!**

- Na držalo za pijačo nikoli ne obešajte dodatnih stvari.
- Največja dovoljena teža je 0,7 kg/15lbs.
- Vozička ne dvigujte za držalo za pijače.

hr **UPOZORENJE**

U držač za čaše nemojte stavljati vruće napitke (npr. kavu), bilo da se nalaze u zatvorenim čašama ili čašama s poklopcem. Topli napitci u držaču za čaše mogu se proliti i uzrokovati opekline. Bocu ili čašu uvijek izvadite prije skidanja sjedalice/košare sa šasije i/ili prije sklapanja kolica da biste spriječili oštećenja ili mrlje.

**UPOZORENJE**

- Na držač za čaše nikada nemojte vješati dodatne predmete.
- Maksimalna težina 0,7 kg.
- Ne podižite kolica pomoću držača za čaše.

cs **POZOR!**

Nepoužívejte držadlo na láhev na teplé nápoje (např. kávu), ani v uzavřených kelímcích nebo kelímcích s víčkem. Teplé nápoje mohou z držáku na láhev unikat a způsobit opaření. Před odejmutím sedačky/postýlky z kostry a/nebo před složením kočárku vždy odeberte kelímek nebo láhev z držáku na láhev, předejdete tím vzniku skvrn nebo poškození.

**VAROVÁNÍ**

- Na držák na láhve nikdy nezavěšujte další předměty.
- Maximální hmotnost je 0,7 kg.
- Nezvedejte kočárek za držák na láhve.

bg **ВАЖНО!**

Не използвайте поставката за чаша за топли напитки (напр. кафе), също и когато чашата е затворена или с покрита с капак. Топлите напитки в поставката за чаша могат да протекат и да причинят изгаряния. Винаги отстранявайте чашата или бутилката от поставката за чаша преди отстраняване на седалката/кошчето от шасито и/или преди съгване на количката, за да предотвратите повреждане или образуване на петна.

**ПРЕДУПРЕЖДЕНИЕ**

- Никога не закачайте допълнителни неща на поставката за чаши.
- Максимално тегло 0,7 кг.
- Не повдигайте количката за поставката за чаши.

ro **IMPORTANT!**

Nu utilizați suportul de pahar pentru băuturi calde (ex. Cafea), sau atunci când se utilizează pahare închise sau pahare acoperite cu capac. Băuturile calde din suportul de pahar pot să se scurgă și să cauzeze arsuri. Scoateți întotdeauna paharul sau sticla din suportul de pahar înainte de a scoate scautul/pătutul din șasiu și/sau înainte de a plia căruciorul pentru a preveni deteriorarea sau petele.

**AVERTISMENT**

- Nu agățați niciodată articole suplimentare de suportul de pahar.
- Greutate maximă 0,7 kg/1,5 lbs.
- Nu ridicați căruciorul ținând de suportul de pahar.

sr **VAŽNO!**

Nemojte koristiti držač za šolju za toplu pića (tj. kafu), kao ni za zatvorene šolje ili one pokrивene poklopcem. Topla pića iz držača za šolju mogu procuriti i izazvati opekotine. Uvek uklonite šolju ili bočicu iz držača za šolju pre nego što uklonite sedište/krevetić iz šasije i/ili pre nego što sklopите kolica da biste sprečili oštećenja ili mrlje.

**UPOZORENJE**

- Nikad ne stavljajte dodatne predmete na držač za šolju.
- Maksimalna visina 0,7 kg/1,5lbs.
- Nemojte podizati kolica za držač za šolju.

hu **FONTOS!**

Ne használja a pohártartót meleg italokhoz (pl.: kávéhoz) akkor sem, ha a pohár zárt vagy tetővel van lezárva. A pohártartóban lévő meleg italok szivároghatnak és égési sérülést okozhatnak. Mindig vegye ki a csészét vagy a palackot a pohártartóból, mielőtt eltávolítja az ülést/mózeskosarat az alvárról é / vagy összecusukja a babakocsit, hogy megakadályozza a sérüléseket vagy foltokat.

**FIGYELMEZTETÉS**

- Soha ne akasszon további tárgyakat a pohártartóra.
- Maximális súly: 0,7 kg.
- Ne emelje fel a babakocsit a pohártartó segítségével.

sk **DÔLEŽITÉ!**

Nepoužívajte držiak na fľašu na teplé nápoje (napr. kávu), a to ani v uzavretých téglíkoch alebo v téglíkoch s viečkom. Teplé nápoje môžu z držiaka na fľašu unikat' a spôsobiť oparenie. Pred odňatím sedačky/postielky z kostry a/alebo pred zložením kočíka vždy odoberte téglík alebo fľašu z držiaka na fľašu, predídete tak vzniku škvrn alebo poškodeniu.

**VAROVANIE**

- Na držiak na fľaše nikdy nevešajte ďalšie predmety.
- Maximálna hmotnosť je 0,7 kg.
- Nedvíhajte kočík za držiak na fľašu.

gr **ΣΗΜΑΝΤΙΚΟ!**

Μην χρησιμοποιείτε τη θήκη για ποτήρι για ζεστά ροφήματα (π.χ. καφέ), ειδικά εάν δεν περιέχονται σε κλειστά ποτήρια ή ποτήρια με καπάκι. Τα ζεστά ροφήματα μπορεί να χυθούν και να προκαλέσουν εγκαύματα. Για να αποτρέψετε την πρόκληση ζημιών ή λεκέδων, αφαιρείτε πάντα το ποτήρι ή το μπουκάλι από τη θήκη πριν αφαιρέσετε το κάθισμα/το κρεβάτι από το σκελετό ή/και πριν διπλώσετε το καρότσι.

**ΠΡΟΕΙΔΟΠΟΙΗΣΗ**

- Μην κρεμάτε πρόσθετα αντικείμενα στη θήκη.
- Μέγιστο βάρος 0,7 κ.
- Μην σηκώνετε το καροτσάκι από τη θήκη.

ar

**هام!** لا تستخدم حامل الأكواب للمشروبات الدافئة (مثل القهوة)، ولا تستخدمه أيضًا في أكواب مغلقة أو أكواب مغطاة بغطاء. قد تسرب المشروبات الدافئة في حامل الأكواب وتسبب في حدوث حروق. ثم دائمًا بإزالة الكوب أو الزجاجة من حامل الأكواب قبل إزالة المقعد/السُرر من الهيكل وأو قبل طي عربة الأطفال لتجنب التلف أو البقع.

- لا تعلق أبدًا أي أغراض إضافية على حامل الأكواب.
- الحد الأقصى للوزن ٠,٧ كجم/١,٥ رطل.
- لا ترفع عربة الأطفال من حامل الأكواب.

za **BELANGRIK!**

Moenie die bekerhouer vir warm drankies (bv., koffie) gebruik nie, ook nie wanneer die warm drankies in geslote bekere of bekere met 'n deksel bedek is nie. Warm drankies in die bekerhouer kan lek en brandwonde veroorsaak. Verwyder altyd die beker of die bottel uit die bekerhouer voordat die sitplek/bababedjie van die onderstel verwyder word, en/of voordat die stootwaentjie platgevou word, om skade en vlekke te voorkom.

**WAARSKUWING**

- Moet nooit bykomende items aan die bekerhouer hang nie.
- Maksimum gewig 0,7 kg/ 1,5 lb.
- Moenie die stootwaentjie aan die bekerhouer optel nie.

zh **重要提示!**

切勿在杯托架内放置热饮（即咖啡），也不可放置密封杯或有盖的杯子。热饮若放置在杯托架内，可能会泄漏并导致烫伤。 将座椅/婴儿床从底座中取出以及折叠婴儿车之前，务必将杯子或瓶子从杯托架中取出，以防止损坏或脏污。

- 警告**
- 切勿在杯托架上悬挂其他物品。
- 最大承重为0.7千克/1.5磅。
- 不要对杯托架施力以抬起婴儿车。

tw **重要提示!**

請勿使用此杯托承裝溫熱的飲品（即：咖啡），也不要將飲料以杯蓋蓋上時使用。使用杯托承裝的溫熱飲品可能會漏出，導致燙傷。請一律先將杯子或水瓶從杯托拿起，再從推車底座卸下嬰兒車座椅/睡床，和/或收起嬰兒推車，以避免損壞或污損。

- 警告**
- 杯托上不可掛置其他物件。
- 承重上限為 0.7 公斤/1.5 磅。
- 請勿以握住杯托的方式抬起整個推車。

jp **重要!**

温かい飲み物（コーヒー）や、飲み物がストローマグ、ふた付きコップに入っている場合には使用できません。カップホルダーに置いた温かい飲み物がこぼれると火傷するおそれがあります。シヤーシからシート/コトを取り外す前やベビーカーを折り畳む前には、必ずカップホルダーからコップやボトルを取り外し、損傷や汚れを防いでください。

- 警告**
- カップホルダーにはかの物を吊さないでください。
- 最大耐荷重0.7 KG/1.5LBS.
- カップホルダー部分を持ってベビーカーを持ち上げないでください。

ko **중요!**

컵홀더에 커피 같은 따뜻한 음료, 뚜껑을 닫지 않은 음료를 올리지 마십시오. 따뜻한 음료가 넘칠 경우 화상을 유발할 수 있습니다. 또한, 시트/아기 침대를 세시에서 분리하기 전 또는 유모차를 접기 전에는 손상 및 얼룩을 방지하기 위해 컵홀더에서 컵이나 병 등을 치우십시오.

**경고**

- 컵홀더에는 다른 물건을 걸어두지 마십시오.
- 최대 중량: 0.7KG
- 컵홀더로 유모차를 들어 올리지 마십시오.

hi **महत् वप्ूर् ण!**

कप होल्डर को गर्म पेयों (यानि कॉफी) के लिए प्रयोग न करें, न ही तब जब यह बंद कप में हो या कप ब्रकन में बन्द हो। गर्म पेय कप होल्डर में रिस सकते हैं और ज्वलन का कारण बन सकते हैं। नुकसान या घबरा में बचने के लिए सीट/कॉट को बं सिम में हटाने में पहले और/या स्टर्लर को मिक्ड.ने में पहले हमें था कप या बोटल को कप होल्डर में निकाल ले।

**चे तावनी**

- अधिकतम वजन 0,7 कि.ग्रा./1.5पी ड
- स्टर्लर को कपहोल्डर में न उठाये।

th **ข้อสำคัญ!**

ห้ามใช้ที่วางแก้วสำหรับเครื่องดื่มร้อน (เช่น กาแฟ) รวมถึงถ้วยที่มีฝาปิด เครื่องดื่มร้อนที่วางในที่วางแก้ว อาจหกและทำให้เกิดแผลพุพองได้ โปรดหยิบเครื่องดื่มหรือขวดในที่วางแก้วออกก่อนถอดเบาะนั่งหรือเบาะนอนออกจากโครงสร้างแข็งและ/หรือก่อนพับเก็บรถเข็นเพื่อป้องกันความเสียหายหรือคราบบก

**คำเตือน**

- ห้ามแขวนสิ่งของอื่นใดกับที่วางแก้ว.
- น้ำหนักสูงสุด 0.7 กก.
- ห้ามยกรถเข็นโดยจับที่วางแก้ว.

ms **PENTING!**

Jangan gunakan pemegang cawan untuk minuman panas (iaitu kopi), juga tidak apabila dalam cawan tertutup atau cawan ditutup oleh tudung. Minuman hangat dalam pemegang cawan boleh bocor dan menyebabkan luka terbakar. Sentiasa keluarkan cawan atau botol daripada pemegang cawan sebelum mengeluarkan tempat duduk/katil lipat daripada casis dan/atau sebelum melipat kereta sorong untuk mengelakkan kerosakan atau kesan kotor.

**AMARAN**

- Berat maksimum 0.7 kg/1.5 lb.
- Jangan angkat kereta tolak bayi dengan memgang pada pemegang cawan.

id **WARNING**

Jangan gunakan tempat gelas untuk meletakkan minuman panas (msl. kopi), meskipun dalam kemasan tertutup. Minuman panas yang diletakkan di tempat gelas bisa bocor dan menyebabkan luka bakar. Ambil gelas atau botol dari tempat gelas sebelum melepas bantalan duduk dari casis dan/atau sebelum melipat stroller agar tidak rusak atau kotor.

**PERINGATAN**

- Dilarang menggantung barang di tempat gelas.
- Berat maksimal 0,7 kg/1,5 lbs.
- Jangan mengangkat stroller menggunakan tempat gelas sebagai tumpuan pegangan.